

AK303

Anschlusskasten für Überwachungskameras

Anleitung

1. Einleitung

Lesen Sie diese Anleitung vollständig durch. Die Anleitung gehört zu diesem Produkt und enthält wichtige Hinweise zur Inbetriebnahme und Handhabung. Sollten Sie Fragen haben oder unsicher in Bezug auf die Handhabung des Produktes sein, dann holen Sie den Rat eines Fachmannes ein. Bewahren Sie diese Anleitung bitte sorgfältig auf und geben Sie sie ggf. an Dritte weiter.

2. Beschreibung

Dieser Anschlusskasten schützt die Anschlüsse von Überwachungskameras und hat ein Gewinde für eine Kabelverschraubung (PG-Verschraubung) auf der linken Seite und auf der Rückseite.

Geeignet für folgende Kameras: IND2410, IND2413, IND2416, IND2423M, IND2424M, IND2425M, IND2431, IND2434, IND2435.

3. Lieferumfang

- Anschlusskasten
- Dichtungspad für Untergehäuse
- Dichtungspad für Kamera IND2416
- Gummidichtungsring
- Gummistöpsel
- Befestigungsmaterial
- Bohrschablone
- Anleitung

4. Ausstattung

- 1 Dichtungspad für Untergehäuse
- 2 Verschluss
- 3 Untergehäuse
- 4 seitliche Kabeldurchführung
- 5 Montageloch für Deckel
- 6 Gummidichtungsring
- 7 Deckel

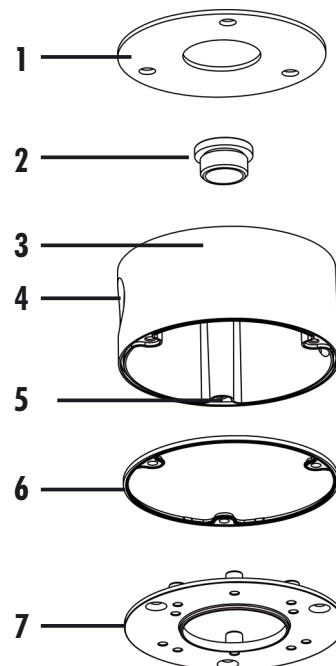

5. Montage

IND2410
IND2413
IND2431
IND2423M

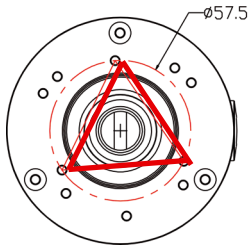

IND2424M
IND2425M
IND2434
IND2435

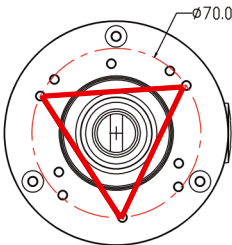

IND2416

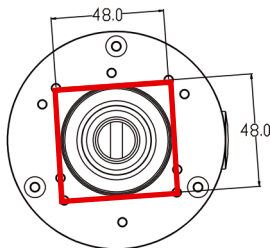

- Befestigen Sie die Kamera mit den mitgelieferten Schrauben auf dem Deckel des Anschlusskastens [7]. Verwenden Sie hierzu drei oder vier der mittelgroßen Maschinenschrauben (je nach Kamera). Bei der Kamera IND2416 fügen Sie das mitgelieferte Dichtungspad für die Kamera zwischen Anschlusskasten und Kamera ein.
- Richten Sie nun die Kamera so aus, dass das seitliche Kabeldurchführungsloch in der Kamerahalterung nach unten zeigt.
- Halten Sie die Kamera provisorisch auf das Untergehäuse [3], so dass die Befestigungslöcher übereinstimmen und die seitliche Kabeldurchführung des Untergehäuses in die gewünschte Richtung zeigt.
- Halten Sie das Untergehäuse in der gewünschten Orientierung an die Wand, und markieren Sie die drei Montagelöcher.
- Bohren Sie mit Hilfe der Bohrschablone die drei Löcher sowie ggf. ein geeignetes Loch für die Durchführung des Kabels an der gewünschten Montagestelle.
- Der Anschlusskasten hat Kabeldurchführungen mit Gewinde für eine PG-Verschraubung nach hinten und zur linken Seite. Setzen Sie den Verschluss [2] auf die Durchführung, die nicht benötigt wird.

- Kleben Sie das Dichtungspad für das Untergehäuse [1] auf die Unterseite des Untergehäuses, so dass die Löcher des Dichtungspads mit den Löchern im Gehäuse übereinstimmen.
- Setzen Sie die drei Gummistöpsel in die Montagelöcher des Untergehäuses.
- Setzen Sie den mitgelieferten Gummidichtungsring [6] so auf das Untergehäuse, dass die Sollbohrstellen im Gummidichtungsring genau über den Montagelöchern für den Deckel platziert sind.
- Montieren Sie das Untergehäuse mit Hilfe der drei längsten Montageschrauben und ggf. Dübel durch die Montagelöcher des Untergehäuses an der Montagestelle.
- Führen Sie dann das Video- und das Stromversorgungskabel mit Hilfe einer geeigneten PG-Verschraubung durch das Kabelloch.
- Um die seitliche Kabelanschluss-Öffnung in der Kamerahalterung abzudichten, nehmen Sie die Gummiabdichtung heraus und setzen sie versetzt wieder ein, sodass die Öffnung abgedichtet ist.
- Befestigen Sie den Deckel [7] mit den drei kleinsten mitgelieferten Senkkopfschrauben (mit flachem Schraubenkopf) auf dem Untergehäuse.